



Arttros

CATALOGUE 2025

INDEX

Systèmes de nivellement

MUSTANG LITE	4
MUSTANG PRO	5
MUSTANG PLUS	6
MUSTANG TETRA	7

TWIST	8
--------------------	----------

Système d'ancrage céramique

GECKO	9
--------------------	----------

Accessoires pour céramique

POKER / TRI-STAR	9
PROTECTEURS	9

Support de sol surélevé

BABEL	10
--------------------	-----------

ICÔNES



Casse nette



Cale large



Cale étroit



Hauteur des pièces



Nivellement et
 finition parfaits



Base crantée



Base perforée



Base perforée



Largeur de joint



Arttros est un leader dans la conception et la fabrication de solutions pour l'installation de revêtements de sol et de murs en céramique. Nos contributions constantes au développement de systèmes exclusifs, toujours basées sur l'innovation et la qualité, ainsi que sur une fabrication interne, soutiennent notre parcours de plus de 10 ans.



QUALITÉ, CERTIFIÉE PAR APPLUS

Grâce à notre engagement envers les normes de qualité les plus élevées, Arttros est devenu le seul fabricant de systèmes de nivellement certifié par Applus, certificat A+ CPF-0358.

Chez Arttros, la qualité est une constante dans tous nos processus et tâches, marquant la différence dans les résultats exigés par les professionnels de la céramique.





Mustang Lite est notre système de nivellement avec cale étroit qui dépasse largement les normes du marché. Avec une plage de travail de 3 à 16 mm, une base crantée et une rupture équilibrée, ce système est disponible en 5 largeurs de joints pour couvrir tous les besoins des professionnels.

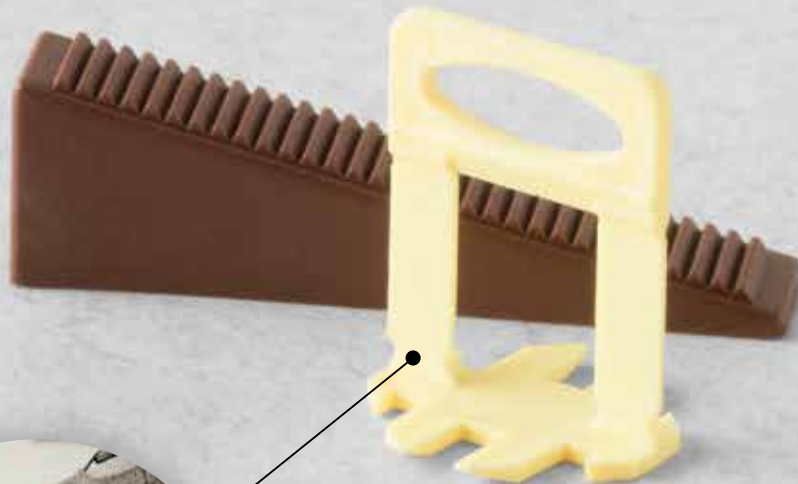
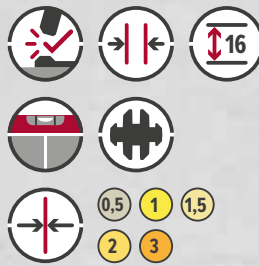

UNE FOIS QUE LE CIMENT EST PRIS, LE POINT DE RUPTURE ÉQUILIBRÉ DE LA BASE MUSTANG LITE GARANTIT UNE RUPTURE NETTE ET RÉDUIT LES TEMPS DE RETRAIT DU SYSTÈME.

EMBALLAGE

BASES

SAC	300
SACS BOÎTE	14
BOÎTE EN VRAC	5000

CALE

SAC	300
SACS BOÎTE	8
BOÎTE EN VRAC	3000



NOTRE CONCEPTION PERMET
UNE FIXATION PARFAITE.



BASE PERFORÉE POUR UNE
MEILLEURE FIXATION.

5 SYSTÈME DE NIVELLEMENT

Mustang Pro est notre système de nivellement premium avec cale large. Il se distingue par la plage de travail la plus large du marché, de 3 à 20 mm, une base perforée unique qui facilite le passage de l'adhésif et un point de rupture équilibré, ce qui en fait une référence dans le secteur. Avec 6 largeurs de joints disponibles, il s'adapte parfaitement à chaque projet.

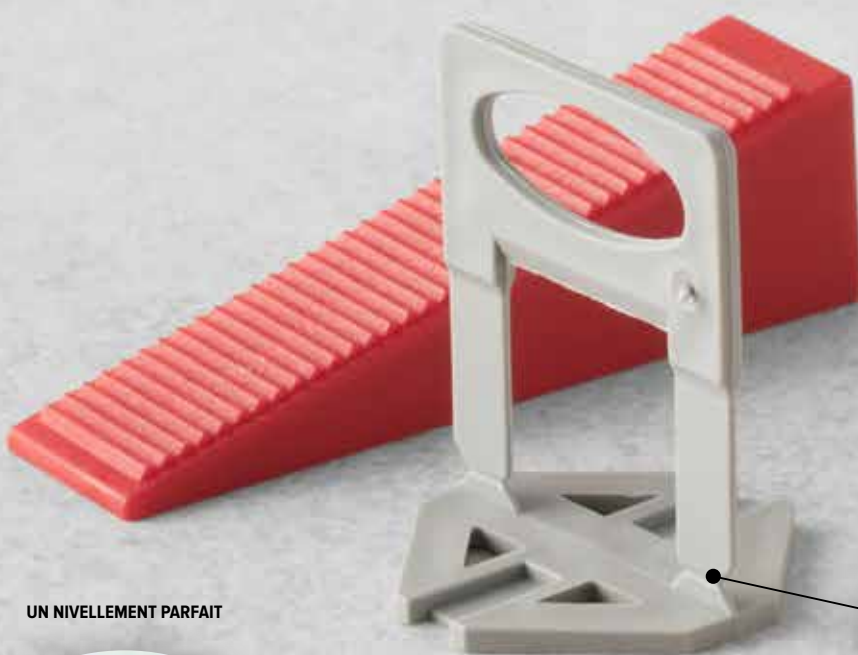

POINT DE RUPTURE PARFAIT



UN NIVELLEMENT PARFAIT



EMBALLAGE

BASES

SAC	100	300	500
SACS BOÎTE	30	10	6
BOÎTE EN VRAC	2000		

BOÎTES EN CARTON

300	500	1000
-----	-----	------

CALE

SAC	100	300
SACS BOÎTE	24	8
BOÎTE EN VRAC	1500	

BOÎTES EN CARTON

300	500	1000
-----	-----	------

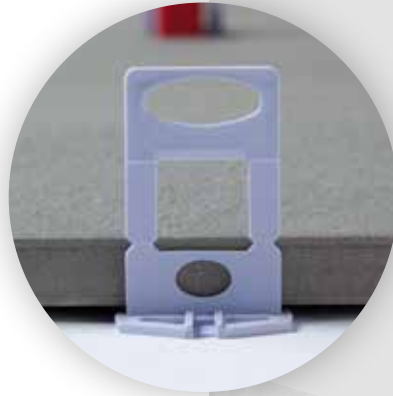

Un système avec des caractéristiques premium, conçu pour des épaisseurs céramiques allant de 18 à 27 mm. Il maintient sa base perforée pour le passage de l'adhésif et un point de rupture équilibré. Il offre trois largeurs de joints au choix, offrant ainsi de la polyvalence dans son utilisation.



EMBALLAGE

BASES

SAC	300
BOÎTES DE SACS	8
BOÎTE EN VRAC	1500



Notre dernière création est un système conçu pour fonctionner avec des coins larges et étroits. Il permet de travailler avec des épaisseurs céramiques de 3 à 16 mm, tout en maintenant une base perforée et un point de rupture équilibré. Il est disponible en trois largeurs de joints.

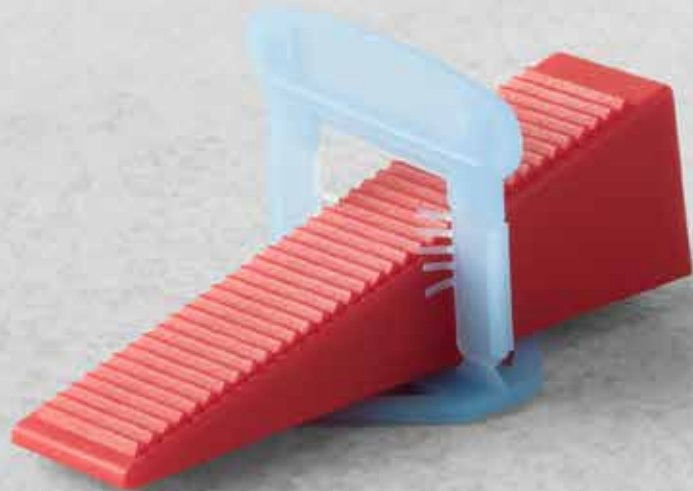

EMBALLAGE

BASES

SAC	200
BOÎTES DE SACS	20
BOÎTE EN VRAC	2500



Un nouveau concept de pose céramique basé sur un système de vis verticale. Il offre une plage de travail de 3 à 30 mm, et son absence d'outils et sa polyvalence en font un système unique. Trois largeurs de joints au choix.

POSEZ LA PIÈCE AVEC LA MAIN ET VISSER



UNE SEULE BASE PERMET
TOUT TYPE D'INSTALLATION.



EMBALLAGE

COURONNE

SAC	50	100
BOÎTES DE SACS	10	5
BOÎTE EN VRAC	600	

BASES

SAC	100
BOÎTES DE SACS	6
BOÎTE EN VRAC	800

GECKO

SYSTÈME D'ANCRAGE CÉRAMIQUE

Gecko est un système d'ancrage caché pour façades qui propose trois largeurs disponibles dans les plaques pour couvrir différentes épaisseurs céramiques.

DE PLUS, GECKO DISPOSE D'UN OUTIL SPÉCIFIQUE POUR L'USINAGE PRÉCIS DES PIÈCES CÉRAMIQUES. CET OUTIL EST RÉGLABLE EN HAUTEUR ET EN PRO-FONDEUR, S'ADAPTANT À N'IMPORTE QUEL TRAVAIL.

POKER / TRI-STAR

ACCESSOIRES POUR CÉRAMIQUE

Espacers réutilisables.

Deux pièces qui aident aux tâches d'installation.

EMBALLAGE

POKER 1 – 2 – 3 – 4 mm

SAC	100
-----	-----

TRI-STAR 1 – 2 – 3 mm

CONTENANT	50
-----------	----

POKER 5 – 6 – 7 – 8 mm

SAC	100
-----	-----

TRI-STAR 4 – 5 – 7 mm

CONTENANT	50
-----------	----

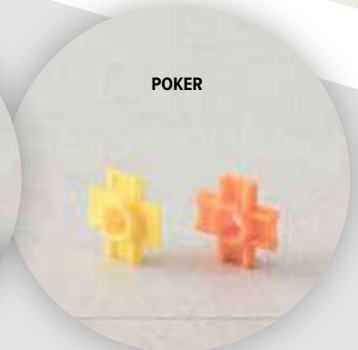

PROTECTEURS CÉRAMIQUES

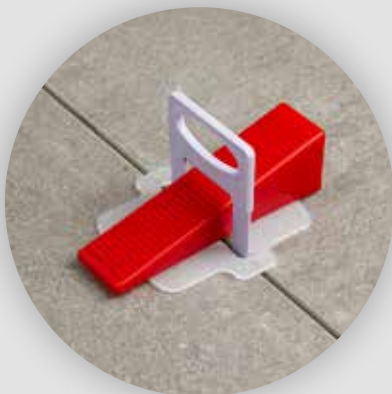

MUSTANG LITE - MUSTANG PRO
MUSTANG PLUS - MUSTANG TETRA



PROTECTEUR CÉRAMIQUE TWIST

**PROTECTEUR
CÉRAMIQUE MUSTANG**

SAC	100
-----	-----

**PROTECTEUR
CÉRAMIQUE TWIST**

SAC	50
-----	----

BABEL
PLOTS RÉGLABLES



TÊTE DISPONIBLE EN
JOINT DE 2 MM ET 4 MM

BABEL est un système de plots conçu pour couvrir n'importe quelle hauteur avec trois références.

Un seul plot auquel nous ajouterons des anneaux de croissance selon les besoins de chaque projet. La réduction des références se traduit par un gain de temps et une plus grande polyvalence.

UN SEUL PLOT, POUR N'IMPORTE QUELLE HAUTEUR

Avec un système de vis unique, nous pouvons ajouter des accessoires et augmenter la plage de travail du système.



KIT STANDARD

MULTIPLES POSSIBILITÉS



SMARTHEAD



TÊTE ADAPTATEUR DE PLOTS POUR LATTIS



TÊTE AVEC SMARTHEAD ET ACOUSTICGRIP

La tête BABEL avec son système innovant d'auto-nivellement SmartHead nous permet de corriger les inégalités jusqu'à 5 %. Notre AcousticGrip est un matériau absorbant qui empêche le mouvement des pièces et minimise les transferts sonores vers la partie inférieure.

TÊTE ADAPTATEUR DE PLOTS POUR LATTIS

Facilite la conversion des plots de sol en plots pour poutres.



ACOUSTICGRIP



RÉGULATION DE LA HAUTEUR ET VERROUILLAGE AVEC CLÉ

La clé BABEL nous permet de régler la hauteur finale du système et de verrouiller la tête en position fixe. Son design ergonomique facilite une prise en main optimale.



KIT STANDARD

SMARTHEAD

SORTIES D'ÉVACUATION D'EAU

BASE AVEC DIAMÈTRE DE 20 CM



POINT DE
CONNEXION DES
PLOTS



Pol. Ind. La Alberguería
C/ Jaime Velasco, 25
31230 Viana (Navarra), Espagne
Téléphone: 0034 **948 44 69 41**
email: **info@arttros.com**
web: **arttros.com**